



## Passend zum Rahmen. *The perfect match.*

Wenn es um Ausstattungsmöglichkeiten für unsere Magnetrahmen geht, ist uns gut nicht gut genug. Aus diesem Grund vertrauen wir ausschließlich auf Produkte, die mit einem genauso hohen Qualitätsanspruch gefertigt werden wie Halbe-Rahmen. Wir möchten, dass Sie von einer rundum hochwertigen Lösung profitieren, bei der jedes einzelne Detail perfekt auf Ihren Rahmen und Ihren Bedarf abgestimmt ist – von Passepartouts, Kartons und Gläsern bis hin zu speziellen Aufhängesystemen, Bildsicherungen und weiterem Zubehör.



*When it comes to fitting options for our magnetic frames, good simply isn't good enough for us. That's why we rely exclusively on products which are fabricated to exactly the same quality standards as our frames from Halbe. We'd like you to benefit from an all-round top quality solution where every individual detail is matched perfectly to your frame and your needs – from passepartouts, cardboard and glass through to special hanging systems, picture locks and other accessories.*

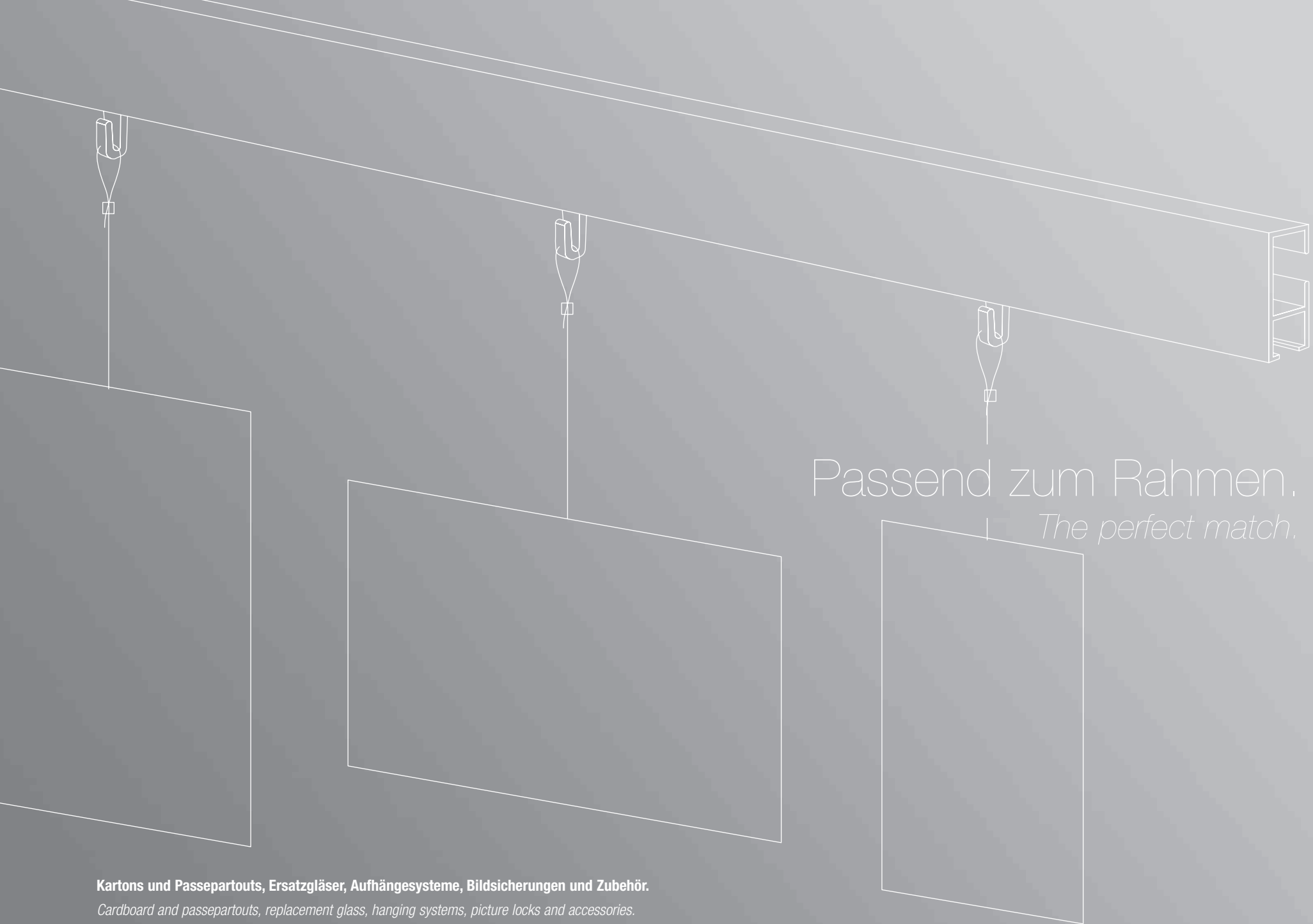

Passend zum Rahmen.  
*The perfect match.*

**Kartons und Passepartouts, Ersatzgläser, Aufhängesysteme, Bildsicherungen und Zubehör.**

*Cardboard and passepartouts, replacement glass, hanging systems, picture locks and accessories.*

# Die Kartons.

## *Our cardboard.*

Bei Halbe können Sie sicher sein: Wir verwenden ausschließlich Kartons von renommierten Herstellern, die sich durch ihre hohe Alterungs- und Lichtbeständigkeit auszeichnen. Sie werden aus chlorfrei gebleichten Zellstoffen hergestellt und sind frei von verholzten Fasern. Zudem sind alle Kartons sowohl an der Oberfläche als auch im Kern säurefrei und mit mindestens 3 bis 4% Calciumcarbonat gegen Luftschadstoffe gepuffert. Die technischen Anforderungen der Normen für alterungsbeständige Papiere nach DIN 6738 (LDK 24-85) und ISO 9706 werden selbstverständlich erfüllt.

Unsere Kartons gibt es in den Materialstärken 0,75, 1,5 und 3,0 mm sowie in fünf verschiedenen Farbtönen. Darüber hinaus stehen Ihnen die fünf Töne als Hintergrund für unsere Distanz-Magnetrahmen in allen Norm- und Sonderformaten zur Verfügung.

*At Halbe, you can be sure that we only use cardboard with excellent ageing resistance and light fastness from leading manufacturers. Manufactured from chlorine-free bleached chemical pulp and containing no woody fibres, all our cardboard is acid-free both on the surface and at the core and has a minimum 3 up to 4% calcium carbonate buffer against airborne pollutants. Needless to say, it complies fully with the technical requirements for ageing-resistant papers of the DIN 6738 (LDK 24-85) and ISO 9706 standards.*

*Our cardboard is available in thicknesses of 0.75, 1.5 and 3.0 mm and in five different colours. You also have a choice of five shades as a background for our Distance magnetic frames in all standard and special formats.*

### **Materialeigenschaften gemäß | Material qualities comply with :**

DIN 6738, ISO 9706, ANSI Z 39.48-1992

- Neutral geleimt und damit säurefrei, pH-Wert zwischen 7,5 und 9,5.  
*Neutral-glued and hence acid-free, pH-value between 7.5 and 9.5.*
- Mit mindestens 3 bis 4% Calciumcarbonat gepuffert gegen Luftschadstoffe.  
*Buffered against airborne pollutants with at least 3 up to 4% calcium carbonate.*
- Frei von verholzten Fasern.  
*Contains no woody fibres.*
- Aus chlorfrei (tcf/ecf) gebleichten Zellstoffen und/oder Linters.  
*Manufactured from chlorine-free (tcf/ecf) bleached chemical pulp and/or linters.*
- Hoch lichtbeständig, extrem alterungsbeständig.  
*Ultra-lightfast and extremely ageing-resistant.*
- Ausgezeichnet mit der höchsten Lebensdauerklasse.  
*Accorded the highest durability class for paper.*
- PAT-Test gemäß Zertifikat Hahnemühle und Qualitätsgarantie Klug.  
*PAT test for Hahnemühle certificate and Klug quality guarantee.*

### **Kartonfarben | Cardboard colours**

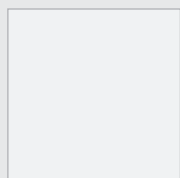

**W** Weiß  
*White*

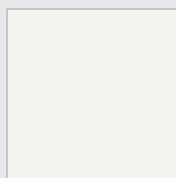

**AW** Altweiß  
*Antique white*

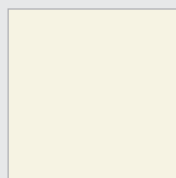

**NW** Naturweiß  
*Natural white*



**HG** Hellgrau  
*Light grey*

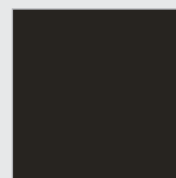

**S** Schwarz  
*Black*

# Die Passepartouts.

## Our Passepartouts.

Passepartouts unterstreichen den Ausdruck eines jeden Bilds. Bei Halbe stehen Ihnen fünf Farben und verschiedene Stärken zur Verfügung. So haben Sie die Wahl zwischen 1,5 und 3,0 mm starken Passepartouts sowie Klapp-Passepartouts mit einem Bildausschnitt nach Ihren individuellen Vorgaben. Selbstverständlich sind dabei auch mehrere Ausschnitte möglich. Auf Wunsch übernehmen wir für Sie die komplette Rahmung Ihrer Bilder.

Wir liefern ausschließlich Schrägschnitt-Passepartouts aus pH-neutralem, lichtbeständigem Karton in Premiumqualität. Diese werden aus chlorfrei gebleichten Zellstoffen hergestellt und erfüllen die technischen Anforderungen der Normen für alterungsbeständige Papiere nach DIN 6738 (LDK 24-85) und ISO 9706.

*Passepartouts emphasise the expression in each and every picture. Halbe gives you a choice of five colours and a variety of thicknesses. You can choose between 1.5 and 3.0 mm thick passepartouts as well as folding passepartouts with a cut-out tailored to your own specifications. And you can of course also opt to have several cut-outs. If you like, we can handle the entire framing process for you.*

*We supply exclusively bevelled passepartouts made from pH-neutral, lightfast cardboard of prime quality. This cardboard is manufactured from chlorine-free bleached chemical pulp and meets the technical requirements for ageing-resistant paper laid down by the DIN 6738 (LDK 24-85) and ISO 9706 standards.*



### Passepartoutfarben | Passepartout colours



W Weiß  
White

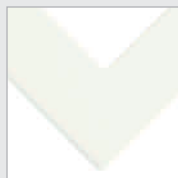

AW Altweiß  
Antique white



NW Naturweiß  
Natural White



HG Hellgrau  
Light grey

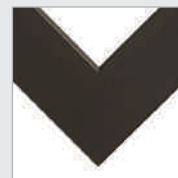

S Schwarz  
Black

# Kartons. Cardboards.

## Kartonfarben | Cardboard colours

W Weiß | White

AW Altweiß | Antique white

NW Naturweiß | Natural white

HG Hellgrau | Light grey

S Schwarz | Black

## Rot = Sofortprogramm (siehe Preistabelle)

*Red = Fast order service (see price table)*

Bis täglich 12 Uhr eingehende Sofort-Bestellungen werden am folgenden Arbeitstag bei uns abgeschickt. Die Lieferung erfolgt per Spedition oder Paketdienst – in der Regel innerhalb von zwei Tagen nach dem Versandtag. Auf Wunsch liefern wir gegen Aufpreis auch per Schnellieferservice.

*Up until 12 noon, incoming fast orders are despatched from our premises on the next working day. Delivery is by freight forwarder or parcel service – as a rule within two days of the day of despatch. We also provide delivery by express courier if required at an extra price.*

## Sonderformate\* | Special sizes\*

Höhe + Breite in mm = Preisbasis

Addieren Sie die Höhe und Breite Ihres gewünschten Bestellformats. Die nächsthöhere Ziffer in der Spalte „Sonderformate“ ist die Preisbasis für Ihr Sonderformat.

*Height + width in mm = price base*

*Add the height and width of your required order size. Use the next highest number in the “Special sizes” column as the price base for your special size.*

## Alle Formate in mm. Bestellformulare finden Sie im Kapitel „Wissenswertes“.

*All sizes are in mm. Order forms are to be found in the “Useful information” chapter.*

## Materialeigenschaften gemäß | Material qualities comply with :

DIN 6738, ISO 9706, ANSI Z 39.48-1992

- Neutral geleimt und damit säurefrei.  
*Neutral-glued and hence acid-free.*
- pH-Wert zwischen 7,5 und 9,5.  
*pH-value between 7.5 and 9.5.*
- Mit mindestens 3 bis 4% Calciumcarbonat gepuffert gegen Luftschadstoffe.  
*Buffered against airborne pollutants with at least 3 up to 4% calcium carbonate.*
- Frei von verholzten Fasern.  
*Contains no woody fibres.*
- Aus chlorfrei (tcf/ecf) gebleichten Zellstoffen und/oder Linters.  
*Manufactured from chlorine-free (tcf/ecf) bleached chemical pulp and/or linters.*
- Hoch lichtbeständig, extrem alterungsbeständig.  
*Ultra-lightfast and extremely ageing-resistant.*
- Ausgezeichnet mit der höchsten Lebensdauerklasse.  
*Accorded the highest durability class for paper.*
- PAT-Test gemäß Zertifikat Hahnemühle und Qualitätsgarantie Klug.  
*PAT test for Hahnemühle certificate and Klug quality guarantee.*

Bestellformat Order size	Sonderformat* Special size*	0,75 mm		1,50 mm		3,00 mm	
		W, AW, NW, HG	S	W, AW, NW, HG	S	W, AW, NW, HG	S
210 x 297		0,85	0,95	1,30	1,85	1,90	2,50
240 x 300		0,90	1,00	1,45	1,95	2,10	2,85
300 x 300		1,00	1,25	1,75	2,40	2,50	3,45
280 x 350	500	1,00	1,30	1,85	2,50	2,75	3,75
300 x 400		1,25	1,45	2,10	3,00	3,25	4,50
297 x 420	600	1,30	1,50	2,30	3,00	3,40	4,60
400 x 400		1,45	1,90	2,70	3,75	4,15	5,80
350 x 500	700	1,55	1,95	2,90	4,00	4,55	6,20
400 x 500		1,80	2,20	3,25	4,55	5,15	7,00
400 x 600	800	2,00	2,50	3,75	5,35	6,00	8,45
450 x 550		2,00	2,50	3,85	5,45	6,20	8,60
500 x 500		2,00	2,50	3,85	5,50	6,20	8,65
420 x 594		2,00	2,50	3,85	5,45	6,20	8,65
450 x 600		2,10	2,70	4,00	5,85	6,70	9,35
500 x 600	900	2,30	3,00	4,55	6,40	7,40	10,30
500 x 650		2,45	3,20	4,75	6,95	7,95	11,15
500 x 700		2,50	3,40	5,10	7,40	8,50	11,85
600 x 600	1.000	2,50	3,45	5,20	7,45	8,65	12,25
550 x 700		2,70	3,65	5,50	8,00	9,25	13,00
600 x 700	1.100	2,95	3,95	5,95	8,60	10,10	14,15
600 x 800		3,20	4,35	6,70	9,70	11,35	16,10
700 x 700	1.200	3,25	4,40	6,85	9,90	11,55	16,30
594 x 840		3,30	4,55	6,95	10,10	11,80	16,65
650 x 800		3,45	4,65	7,15	10,45	12,25	17,30
700 x 800	1.300	3,60	4,90	7,55	11,15	13,10	18,50
700 x 900		3,95	5,45	8,50	12,35	14,65	20,75
800 x 800		3,95	5,50	8,55	12,55	14,80	21,00
700 x 1.000	1.400	4,30	5,95	9,25	13,70	16,25	22,95
800 x 1.000	1.500	4,75	6,70	10,45	15,40	18,35	26,10
900 x 900		4,75	6,75	10,55	15,60	18,50	26,40
	1.600	5,10	7,10	11,25	16,35	20,55	29,00
1.000 x 1.000		5,60	8,10	12,75	18,95	22,65	32,30
840 x 1.190	1.700	5,65	8,10	12,75	19,00	22,75	32,35
900 x 1.200	1.800	5,95	8,65	13,60	20,35	24,45	34,85
	1.900	6,45	9,45	14,55	21,90	26,20	37,20
	2.000	7,00	10,20	15,90	24,00	28,90	40,95
1.000 x 1.400		7,40	10,80	17,30	25,95	31,25	44,70
	2.100	7,60	11,15	17,30	26,35	31,70	44,95
	2.200	8,10	12,00	18,85	28,00	34,55	47,25
	2.300	8,75	13,00	20,45	30,35	37,60	51,55
	2.400	9,35	14,00	22,00	32,80	40,70	55,85

Profitieren Sie von unseren Rabatten! Siehe Kapitel „Wissenswertes“.  
Take advantage of our discounts! See "Useful information" chapter.

Alle Preise zzgl. MwSt. | All prices exclusive of VAT.

# Passepartouts.

## Passepartouts.

### Passepartoutfarben | *Passepartout colours*

W Weiß | *White*

AW Altweiß | *Antique white*

NW Naturweiß | *Natural white*

HG Hellgrau | *Light grey*

S Schwarz | *Black*

### Rot = Sofortprogramm (siehe Preistabelle)

*Red = Fast order service (see price table)*

Bis täglich 12 Uhr eingehende Sofort-Bestellungen werden am folgenden Arbeitstag bei uns abgeschickt. Die Lieferung erfolgt per Spedition oder Paketdienst – in der Regel innerhalb von zwei Tagen nach dem Versandtag. Auf Wunsch liefern wir gegen Aufpreis auch per Schnellieferservice.

*Up until 12 noon, incoming fast orders are despatched from our premises on the next working day. Delivery is by freight forwarder or parcel service – as a rule within two days of the day of despatch. We also provide delivery by express courier if required at an extra price.*

### Sonderformate\* | *Special sizes\**

Höhe + Breite in mm = Preisbasis

Addieren Sie die Höhe und Breite Ihres gewünschten Bestellformats. Die nächsthöhere Ziffer in der Spalte „Sonderformate“ ist die Preisbasis für Ihr Sonderformat.

*Height + width in mm = price base*

*Add the height and width of your required order size. Use the next highest number in the “Special sizes” column as the price base for your special size.*

### Alle Formate in mm. Bestellformulare finden Sie im Kapitel „Wissenswertes“.

*All sizes are in mm. Order forms are to be found in the “Useful information” chapter.*

### Materialeigenschaften gemäß | *Material qualities comply with :* DIN 6738, ISO 9706, ANSI Z 39.48-1992

- Neutral geleimt und damit säurefrei.  
*Neutral-glued and hence acid-free.*
- pH-Wert zwischen 7,5 und 9,5.  
*pH-value between 7.5 and 9.5.*
- Mit mindestens 3 bis 4% Calciumcarbonat gepuffert gegen Luftschadstoffe.  
*Buffered against airborne pollutants with at least 3 up to 4% calcium carbonate.*
- Frei von verholzten Fasern.  
*Contains no woody fibres.*
- Aus chlorfrei (tcf/ecf) gebleichten Zellstoffen und/oder Linters.  
*Manufactured from chlorine-free (tcf/ecf) bleached chemical pulp and/or linters.*
- Hoch lichtbeständig, extrem alterungsbeständig.  
*Ultra-lightfast and extremely ageing-resistant.*
- Ausgezeichnet mit der höchsten Lebensdauerklasse.  
*Accorded the highest durability class for paper.*
- PAT-Test gemäß Zertifikat Hahnemühle und Qualitätsgarantie Klug.  
*PAT test for Hahnemühle certificate and Klug quality guarantee.*

Passepartouts und Klapp-Passepartouts | Passepartouts and folding passepartouts

Bestell- und Sonderformate bis | Order sizes and special sizes of up to: 1.000 x 1.400 mm

Bestellformat Order size	Sonderformat* Special size*	1,50 mm		3,00 mm		1,50 mm/0,75 mm		3,00 mm/0,75 mm	
		Passepartouts   Passepartouts W, AW, NW, HG S		Passepartouts   Passepartouts W, AW, NW, HG S		Klapp-Passepartouts   Folding passepartouts W, AW, NW, HG S		Klapp-Passepartouts   Folding passepartouts W, AW, NW, HG S	
210 x 297		3,75	4,15	4,80	4,90	4,95	5,50	6,15	6,40
240 x 300		4,00	4,55	5,20	5,45	5,40	6,15	6,60	7,10
300 x 300		4,55	5,15	5,95	6,20	6,00	6,95	7,60	8,15
280 x 350	500	4,80	5,45	6,40	6,75	6,40	7,45	8,15	8,80
300 x 400		5,45	6,20	7,35	7,85	7,35	8,45	9,35	10,15
297 x 420	600	5,65	6,40	7,35	8,00	7,55	8,65	9,65	10,45
400 x 400		6,45	7,45	8,95	9,60	8,65	10,20	11,35	12,55
350 x 500	700	6,90	8,00	9,60	10,30	9,25	10,90	12,25	13,50
400 x 500		7,45	8,65	10,45	11,35	10,10	11,85	13,40	14,80
400 x 600	800	8,45	9,80	12,00	13,15	11,45	13,55	15,40	17,20
450 x 550		8,50	9,90	12,25	13,40	11,50	13,70	15,65	17,50
500 x 500		8,55	9,90	12,30	13,50	11,55	13,70	15,70	17,60
420 x 594		8,60	10,10	12,35	13,50	11,65	13,85	15,75	17,60
450 x 600		9,00	10,65	13,10	14,30	12,25	14,60	16,75	18,70
500 x 600	900	9,65	11,35	14,15	15,60	13,00	15,75	17,95	20,35
500 x 650		10,15	12,00	15,10	16,65	13,75	16,75	19,20	21,75
500 x 700		10,70	12,75	15,90	17,60	14,45	17,60	20,25	23,00
600 x 600	1.000	10,80	12,85	16,20	17,95	14,70	17,85	20,55	23,45
550 x 700		11,35	13,55	17,00	18,95	15,40	18,90	21,70	24,90
600 x 700	1.100	12,00	14,30	18,30	20,30	16,35	20,15	23,30	26,60
600 x 800		13,15	15,85	20,25	22,75	17,90	22,25	25,70	29,70
700 x 700	1.200	13,20	15,95	20,50	23,00	18,15	22,40	26,00	30,10
594 x 840		13,60	16,35	20,90	23,45	18,50	22,95	26,65	30,75
650 x 800		13,90	16,75	21,55	24,15	19,00	23,45	27,40	31,70
700 x 800	1.300	14,60	17,75	22,85	25,70	19,95	24,90	29,00	33,70
700 x 900		15,85	19,35	25,00	28,40	21,75	27,15	31,80	37,20
800 x 800		15,90	19,40	25,30	28,60	21,80	27,35	32,10	37,55
700 x 1.000	1.400	17,15	20,90	27,35	31,10	23,45	29,50	34,75	40,70
800 x 1.000	1.500	18,70	23,00	30,35	34,65	25,70	32,65	38,50	45,45
900 x 900		18,70	23,10	30,60	34,95	25,85	32,80	38,85	45,90
	1.600	20,25	24,20	32,35	37,25	27,85	34,45	41,15	48,75
1.000 x 1.000		21,85	27,15	36,30	41,80	30,10	38,75	46,00	54,85
840 x 1.190	1.700	22,00	27,35	36,50	41,95	30,45	38,90	46,35	55,00
900 x 1.200	1.800	23,25	28,90	38,80	44,75	32,00	41,25	49,15	58,75
	1.900	25,15	30,65	41,15	48,95	34,75	44,00	52,35	64,10
	2.000	27,00	33,10	44,70	53,30	37,40	47,55	56,90	69,80
1.000 x 1.400		28,15	35,40	48,25	56,10	38,95	50,80	61,15	73,65
	2.100	28,95	35,45	48,30	57,85	40,15	51,15	61,50	75,80
	2.200	31,00	38,20	51,35	60,20	42,90	55,20	65,35	79,40
	2.300	33,15	40,90	55,25	63,35	46,00	59,20	70,35	83,95
	2.400	35,20	43,65	59,30	68,15	48,95	63,35	75,45	90,20

Profitieren Sie von unseren Rabatten! Siehe Kapitel „Wissenswertes“.  
Take advantage of our discounts! See "Useful information" chapter.

Alle Preise zzgl. MwSt. | All prices exclusive of VAT.

# Die Gläser.

## Our Glass.

Damit Ihre Bilder optimal zur Wirkung kommen, können Sie für Ihren Magnetrahmen zwischen sieben verschiedenen Gläsern wählen. Die einzelnen Glasarten unterscheiden sich im Hinblick auf die Farbwiedergabe des Bilds, die Bruchempfindlichkeit des Glases sowie den Schutz des Bilds vor Einflüssen durch ultraviolette Strahlung. Auf Wunsch sind unsere Magnetrahmen auch mit anderen Gläsern wie beispielsweise Sicherheitsglas oder Kristallspiegel lieferbar. Doch ganz gleich, für welches Glas Sie sich entscheiden: Dank der individuell programmierbaren Maschinen und des großen Fingerspitzengefühls der Halbe-Mitarbeiter können Sie immer mit einem absolut präzisen Zuschnitt und exakt geschliffenen Kanten rechnen.

*To help you show your pictures off to their best advantage, you can choose from seven different glasses for your magnetic frame. The individual types of glass differ in terms of the colour rendition of the picture, susceptibility of the glass to shattering and ultraviolet radiation picture protection. Our magnetic frames are also available with alternative types of glass on request, e.g. safety glass or polished plate glass. But regardless of the glass you select, you can always count on an absolutely exact pre-cut blank and precision-ground edges produced by our individually programmed machine systems and the considerable instinctive flair of our staff at Halbe.*

### Mehr Durchblick beim Thema Lichtdurchlässigkeit.

In welchem Maße ultraviolette Strahlen Schäden am gerahmten Bild verursachen können, hängt von den Ausstellungsbedingungen, dem Ausstellungsort, der qualitativen Beschaffenheit des Bilds sowie den verwendeten Materialien ab. Im Hinblick auf den Schutz lichtempfindlicher Exponate vor ultravioletter Strahlung bietet das Plexiglas wegen seiner geringen Lichtdurchlässigkeit im Bereich der Wellenlänge unterhalb von ca. 380 nm die beste Schutzfunktion.

*Vista for the theme of translucency.*

*The extent to which ultraviolet radiation may cause damage to a framed picture depends on showroom conditions, the exhibition site, the condition of the picture and the media used. In terms of protecting light-sensitive exhibits against ultraviolet radiation, Plexiglas with its low transparency – with a wavelength range below approx. 380 nanometres – provides the best protection.*

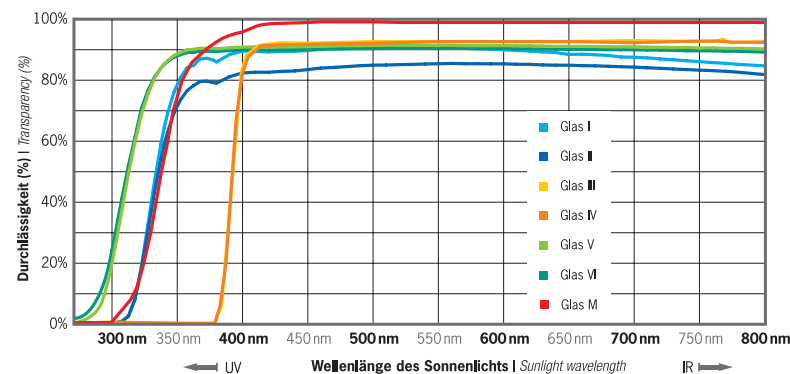

Mirogard® von Schott: bei optimalem Bildumfeld nur ca. 1 % Reflexion.

*Mirogard® from Schott: around only 1% reflection under optimal conditions.*

### Floatglas | Floatglas

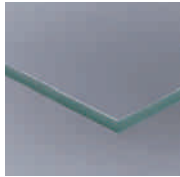

- I Floatglas, glänzend, Stärke 2,4 mm  
*Floatglas, glossy, thickness 2.4 mm*
- II Floatglas, matt /glänzend, Stärke 2,4 mm  
*Floatglas, matt/glossy, thickness 2.4 mm*

Wenn keine hohen Anforderungen an die Glasqualität gestellt werden, ist Floatglas die erste Wahl. Legen Sie Wert auf Konturschärfe, empfiehlt sich ein beidseitig glänzendes Glas. Mattiertes Glas mindert hingegen die Reflexe. Eine Kombination aus beiden Eigenschaften bietet unser einseitig fein mattiertes Optiwhite Floatglas VI oder das Mirogard®.

*Floatglas is first choice when glass quality is less of a priority. If you value contour sharpness, we recommend glass which is glossy on both sides. Matt glass, by contrast, reduces reflex. A combination of both characteristics is provided by our Optiwhite Floatglas VI, which has a fine matt finish on one side, and Mirogard®.*

### Optiwhite Floatglas | Optiwhite Floatglas

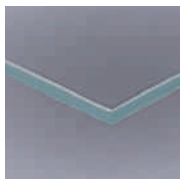

- V Optiwhite Floatglas, glänzend, Stärke 2,6 mm  
*Optiwhite Floatglas, glossy, thickness 2.6 mm*
- VI Optiwhite Floatglas, matt /glänzend, Stärke 2,6 mm  
*Optiwhite Floatglas, matt/glossy, thickness 2.6 mm*

Die richtige Wahl, wenn eine sehr gute, neutrale Farbwiedergabe erzielt werden soll. Bei dem einseitig besonders fein mattierten Optiwhite Floatglas VI haben Sie zusätzlich den Vorteil, dass die Konturschärfe des Bilds deutlich besser ist als bei den Antireflexsorten aus Floatglas oder Plexiglas.

*The right choice when it comes to achieving excellent, neutral colour rendition. Optiwhite Floatglas VI, which is matt on one side, also has the advantage of improved contour sharpness over anti-reflex types such as Floatglas or Plexiglas.*

### Plexiglas Gallery® UV 100 | Plexiglas Gallery® UV 100

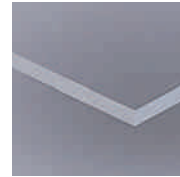

- III glänzend, mit Schutzfolie, Stärke 3,0 mm  
*glossy, with protective film, thickness 3.0 mm*
- IV Antireflex, matt /glänzend, mit Schutzfolie, Stärke 3,0 mm  
*Antireflex, matt/glossy, with protective film, thickness 3.0 mm*

Plexiglas ist besonders bruchsicher und schützt außerdem aufgrund seiner geringen Lichtdurchlässigkeit empfindliche Exponate vor ultravioletter Strahlung. Die Nachteile von Plexiglas liegen in der Kratzempfindlichkeit und der etwas aufwendigeren Pflege mit einem speziell antistatischen Reinigungsmittel. Die entsprechenden Pflegemittel finden Sie in unserem Zubehörangebot.

*Plexiglas is especially shatterproof, while its low transparency also protects sensitive exhibits from ultraviolet radiation. The disadvantages of Plexiglas are its susceptibility to scratching and the slightly increased cost of cleaning with a special antistatic cleaner. You can find the relevant care products in our range of accessories.*

### Mirogard® | Mirogard®

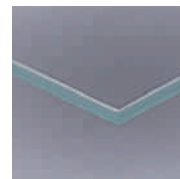

- M Schott Mirogard®, interferenzoptisch entspiegeltes Spezialglas, Stärke 3,0 mm  
*Schott Mirogard®, anti-reflective special glass, thickness 3.0 mm*

Mirogard® steht für ein beidseitig interferenzoptisch entspiegeltes Spezialglas. Das bedeutet: Es ist farbneutral, frei von störenden Reflexionen und somit so gut wie unsichtbar. Bei dieser hochwertigen Glassorte sollten Sie darauf achten, dass keine störenden Lichteinflüsse im Bildumfeld vorhanden sind.

*Mirogard® is a special glass with an anti-reflective coating on both sides - which means that it is colour-neutral, free of disruptive reflection and as good as invisible. With this type of top quality glass, it is important that no lighting effects impinge on the area around the picture.*

# Ersatzgläser.

*Our replacement glass.*

Für jeden Magnetrahmen können Sie das Glas auch einzeln bestellen – bei Glasbruch, als Reserve oder wenn Sie die Glassorte austauschen möchten.

Bitte beachten Sie vor der Bestellung von Ersatzglas die Hinweise zum Glasformat auf der jeweiligen Produktseite. Zur Beratung sprechen Sie uns bitte gerne an. Auf der rechten Seite finden Sie die Preise für einzelne Ersatzgläser. Die Komplettpreise für Magnetrahmen mit allen Glassorten sind in der Preistabelle des jeweiligen Produkts ablesbar. Für Fragen zum Glas über die Informationen in unserem Katalog hinaus stehen wir Ihnen gerne telefonisch zur Verfügung.

*For every magnetic frame, you can also place individual orders for the glass – for breakages, to keep in reserve or if you would like to change the type of glass.*

*Before ordering replacement glass, please check the instructions regarding glass size on the respect product page. If you need advice, please feel free to contact us. On the page to the right are the prices for our individual replacement glass products. The prices for a complete magnetic frame with all types of glass are indicated in the price table for the respective product. If you have any questions about glass which are not covered by the information in our catalogue, please give us a call and we would be pleased to assist.*

**Bitte beachten Sie bei der Bestellung von Ersatzglas, das für Ihre Rahmenausführung passende Glasformat anzugeben. Bei Fragen wenden Sie sich bitte an das Halbe-Team.**

*When ordering replacement glass, please ensure that you provide us with the correct glass size for your type of frame. If you have any further questions, please contact the Halbe Team.*

## Gläser | Glass

### Floatglas

- I glänzend, Stärke 2,4 mm  
*glossy, thickness 2.4 mm*
- II einseitig matt, einseitig glänzend, Stärke 2,4 mm  
*matt on one side, glossy on the other, thickness 2.4 mm*

### Plexiglas Gallery® UV 100

- III glänzend, mit Schutzfolie, Stärke 3,0 mm  
*glossy, with protective film, thickness 3.0 mm*
- IV Antireflex, einseitig matt, einseitig glänzend, mit Schutzfolie, Stärke 3,0 mm  
*Antireflex, matt on one side, glossy on the other, with protective film, thickness 3.0 mm*

### Optiwhite Floatglas

- V glänzend, Stärke 2,6 mm  
*glossy, thickness 2.6 mm*
- VI einseitig matt, einseitig glänzend, Stärke 2,6 mm  
*matt on one side, glossy on the other, thickness 2.6 mm*

### Schott Mirogard®

- M interferenzoptisch entspiegeltes Spezialglas, Stärke 3,0 mm  
*anti-reflective special glass, thickness 3.0 mm*

## Sonderformate\* | Special sizes\*

Höhe + Breite in mm = Preisbasis  
Addieren Sie die Höhe und Breite Ihres gewünschten Bestellformats. Die nächsthöhere Ziffer in der Spalte „Sonderformate“ ist die Preisbasis für Ihr Sonderformat.

*Height + width in mm = price base*  
*Add the height and width of your required order size. Use the next highest number in the "Special sizes" column as the price base for your special size.*

## Alle Formate in mm. Bestellformulare finden Sie im Kapitel „Wissenswertes“.

*All sizes are in mm. Order forms are to be found in the "Useful information" chapter.*

## Rot = Sofortprogramm (siehe Preistabelle)

*Red = Fast order service (see price table)*

Bis täglich 12 Uhr eingehende Sofort-Bestellungen werden am folgenden Arbeitstag bei uns abgeschickt. Die Lieferung erfolgt per Spedition oder Paketdienst – in der Regel innerhalb von zwei Tagen nach dem Versandtag. Auf Wunsch liefern wir gegen Aufpreis auch per Schnellieferservice.

*Up until 12 noon, incoming fast orders are despatched from our premises on the next working day. Delivery is by freight forwarder or parcel service – as a rule within two days of the day of despatch. We also provide delivery by express courier if required at an extra price.*

Bestell- und Sonderformate bis | Order sizes and special sizes of up to 1.000 x 1.400 mm – größere Formate auf Anfrage | larger sizes on request

Bestellformat Order size	Sonderformat* Special size*	Glas I	Glas II	Glas III / Glas V	Glas IV / Glas VI	Glas M
210 x 297		2,50	3,10	3,45	3,75	11,90
240 x 300		2,90	3,45	3,85	4,25	13,45
300 x 300		3,75	4,40	4,95	5,45	16,45
280 x 350	500	3,95	4,75	5,30	5,85	17,60
300 x 400		4,55	5,50	6,20	6,85	21,15
297 x 420	600	4,60	5,50	6,35	7,00	21,80
400 x 400		6,00	7,35	8,25	9,10	27,50
350 x 500	700	6,45	7,90	8,95	9,80	29,90
400 x 500		7,15	8,65	9,90	11,00	33,80
400 x 600	800	8,55	10,45	11,95	13,20	40,15
450 x 550		8,80	10,75	12,30	13,60	41,45
500 x 500		9,10	11,00	12,55	13,85	41,95
420 x 594		8,65	10,65	12,10	13,55	41,55
450 x 600		9,55	11,70	13,35	14,75	45,10
500 x 600	900	10,45	12,85	14,65	16,30	50,00
500 x 650		11,15	13,70	15,70	17,45	54,10
500 x 700		12,00	14,75	16,85	18,70	58,15
600 x 600	1.000	12,50	15,30	17,50	19,50	59,90
550 x 700		13,20	16,30	18,65	20,75	64,00
600 x 700	1.100	14,55	17,85	20,45	22,75	69,80
600 x 800		16,20	19,95	22,95	25,55	79,45
700 x 700	1.200	16,80	20,60	23,65	26,30	81,35
594 x 840		16,65	20,55	23,60	26,35	82,40
650 x 800		17,60	21,75	24,95	27,75	86,15
700 x 800	1.300	18,90	23,35	26,70	29,70	92,70
700 x 900		21,15	26,10	30,00	33,40	104,20
800 x 800		21,55	26,60	30,55	34,00	105,95
700 x 1.000	1.400	23,35	28,90	33,20	37,00	115,65
800 x 1.000	1.500	26,35	32,65	37,55	41,95	131,85
900 x 900		27,30	33,70	38,70	43,10	134,10
	1.600	29,45	36,60	42,15	46,70	148,35
1.000 x 1.000		33,40	41,35	47,50	52,80	165,25
840 x 1.190	1.700	32,55	40,45	46,55	52,10	164,40
900 x 1.200	1.800	35,35	43,90	50,55	56,45	177,85
	1.900	39,85	47,70	53,90	59,00	200,00
	2.000	43,70	52,55	59,30	65,00	221,10
1.000 x 1.400		45,40	56,45	65,10	72,75	230,10
	2.100	47,95	57,55	65,15	73,90	239,95
	2.200	52,55	63,25	71,65	79,20	262,75
	2.300	57,35	69,15	78,35	86,10	286,50
	2.400	61,60	74,60	84,60	93,10	311,30

Profitieren Sie von unseren Rabatten! Siehe Kapitel „Wissenswertes“.  
Take advantage of our discounts! See "Useful information" chapter.

Alle Preise zzgl. MwSt. | All prices exclusive of VAT.

# Die Aufhängesysteme.

## Our hanging systems.

Sie möchten Ihren Magnetrahmen nicht direkt an der Wand befestigen? Und beim Auf- bzw. Umhängen des Rahmens flexibel bleiben? Hier finden Sie eine Vielfalt an funktionellen und komfortablen Befestigungsmöglichkeiten mit passendem Zubehör – von der Halbe-Galerieszene bis hin zu unserem innovativen Halbe-Fixaufhänger.

*So you don't want to fix your magnetic frame directly to the wall? And you need to be flexible in how you hang and move the frame? We have a wide range of functional and convenient fixing options with matching accessories ready for you – from the Halbe gallery rail to our innovative fixing holders.*

### Halbe-Galerieszienen | Halbe gallery rails

Unsere Galerieszene ist die ideale Lösung, um die klassische Wandaufhängung geschickt zu umgehen. Sie eignet sich für die Wand- oder Deckenmontage und bietet die Möglichkeit, Ihren Halbe-Magnetrahmen per Seilaufhängung zu befestigen. Die Schiene gibt es in zwei Farben: Weiß matt beschichtet und Natur matt eloxiert.

*Our gallery rail is the ideal solution for staging classic wall hangings with style. It can be attached to the wall or ceiling and allows you to hang your Halbe magnetic frame using cord. The rail comes in two colours: anodised Natural matt and White matt finish.*

Galerieszene 3 m lang | Gallery rail, 3 m in length

je 3-m-Schiene, Weiß matt | per 3 m length of rail, White matt

je 3-m-Schiene, Natur matt | per 3 m length of rail, Natural matt

15,75 EUR

14,25 EUR

Galerieszene im Zuschnitt nach Maßangabe\* | Gallery rail pre-cut according to specified dimensions\*

je m Schiene, Weiß matt | per m length of rail, White matt

je m Schiene, Natur matt | per m length of rail, Natural matt

6,25 EUR

5,75 EUR

\*Max. 3 m je Stück. | \*max. 3 m per pce.

### Galerieszienen | Gallery rails



### Wandmontage mit Wandklemmen | Wall mounting with wall brackets

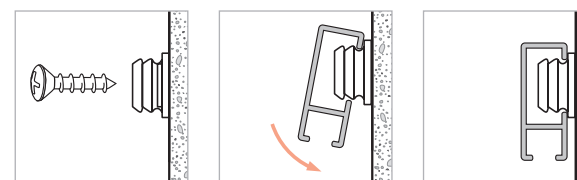

### Deckenmontage mit Deckenhaltern: | Ceiling mounting with ceiling brackets

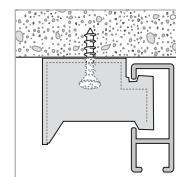

### Farben der Galerieszienen | Gallery rail colours



N Natur matt  
Natural matt

W Weiß matt  
White matt

Produkte mit roten Preisangaben sind im Sofortprogramm erhältlich.  
Products priced in red are included in our fast order service.

Wandklemme zur Schienenmontage 0,35 EUR  
Wall bracket for mounting rail  
mit Schraube und Dübel (mind. 3 St./m)  
with screw and plug (at least 3 pcs per metre)

Deckenhalter zur Schienenmontage 0,65 EUR  
Ceiling bracket for mounting rail  
mit Schraube und Dübel (mind. 3 St./m)  
with screw and plug (at least 3 pcs per metre)

Schienenverbinder | Rail connector 1,50 EUR  
mit Schraube und Dübel  
with screw and plug

Endkappe | End cap  
Weiß | White 0,50 EUR  
Grau | Grey 0,50 EUR

**Seile und Haken für Galerieschienen | Cords and hooks for gallery rails**

Filigran und hochwertig wirken die Edelstahl- oder Perlonseile, die in 1,5 oder 2 m Länge zur Verfügung stehen. Die Edelstahlseile sind wahlweise mit Schlaufe oder mit Cobra-Haken, die Perlonseile nur mit Schlaufe erhältlich. Wenn Sie sich für ein Schlaufenseil entscheiden, benötigen Sie zusätzlich einen Gleithaken in der Galerieschiene. Auf Wunsch liefern wir Ihnen auch Seile in Sonderlängen für besonders hohe Räume.

*Our top quality ornamental stainless steel and perlon cords are available in 1.5 and 2 m lengths. As an option, our stainless steel cords are available with a loop or cobra hook, while the perlon cords are only available with a loop. If you opt for a loop cord, you will of course also need a sliding hook for the gallery rail. On request, we can also supply you with cord in special lengths for showrooms with particularly high ceilings.*

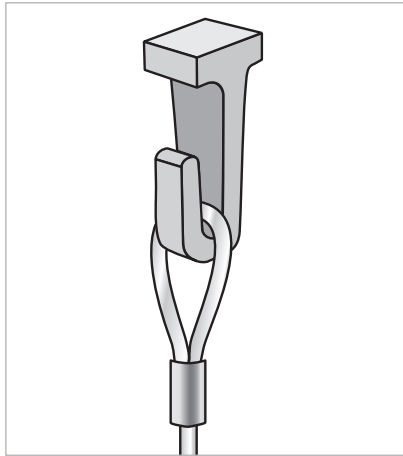

Gleithaken für Galerieschienen  
Sliding hooks for gallery rails

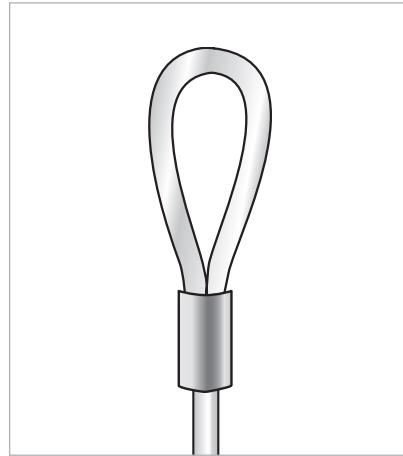

Perlonseil mit Schlaufe, transparent, Ø 1,5 mm  
Perlon cord with loop, transparent, Ø 1.5 mm

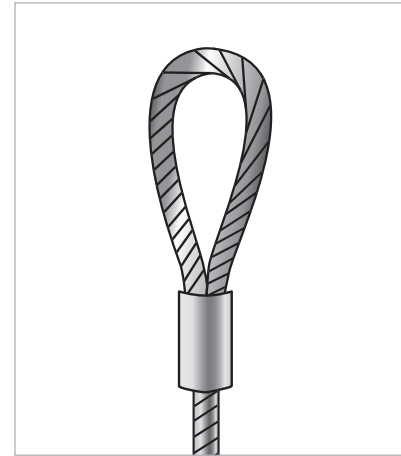

Edelstahlseil mit Schlaufe, Ø 1,5 mm  
Stainless steel cord with loop, Ø 1.5 mm

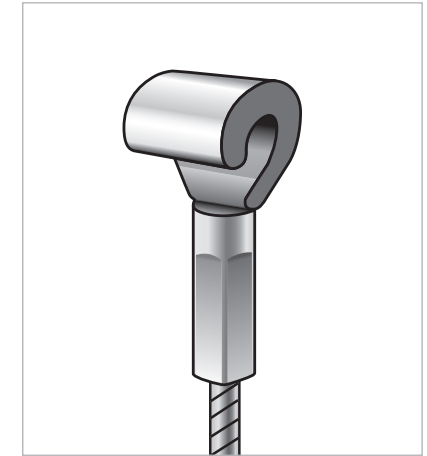

Edelstahlseil mit Cobra-Haken, Ø 1,5 mm  
Stainless steel cord with cobra hook, Ø 1.5 mm

Weiß | White  
Vernickelt | Nickel-plated

0,60 EUR  
0,50 EUR

1.500 mm  
2.000 mm

1,10 EUR  
1,20 EUR

1.500 mm  
2.000 mm

1,50 EUR  
1,70 EUR

1.500 mm  
2.000 mm

2,70 EUR  
2,90 EUR

Produkte mit roten Preisangaben sind im Sofortprogramm erhältlich.  
Products priced in red are included in our fast order service.

# Der Halbe-Fixaufhänger.

## Our Halbe fixing holders.

Wenn es um mehr Komfort und Sicherheit bei der Rahmenaufhängung geht, lassen wir uns einiges für Sie einfallen. So haben wir gemeinsam mit einem der weltweit führenden Hersteller für Abhängesysteme, der Reutlinger GmbH, den Halbe-Fixaufhänger entwickelt. Dieses innovative System zeichnet sich durch seine stufenlose Höhenverstellbarkeit und die stark belastbare selbst verriegelnde Mechanik aus. Sie sorgt dafür, dass der Fixaufhänger automatisch in jeder Position am Seil und in der gewünschten Höhe arretiert.

*When it comes to greater convenience and reliability when hanging frames, we've done the thinking for you. We have got together with the world's leading manufacturer of hanging systems, Reutlinger GmbH, to develop the Halbe fixing holder. This innovative system offers infinite height adjustment and an extremely heavy-duty self-locking mechanism. This allows the fixing holder to be locked automatically at the required height at any point on the cord.*

### Fixaufhänger | Fixing holder

4,75 EUR



1. Zum Heraufschieben bewegen Sie den Fixaufhänger einfach in die gewünschte Höhe.  
*To push up, just raise the fixing holder to the required height.*



2. Zum Herunterschieben lösen Sie den Klemmmechanismus und verändern die Position des Fixaufhängers.  
*To push down, release the unlocking sleeve of the clamping mechanism by pressing it down and change the position of the fixing holder.*

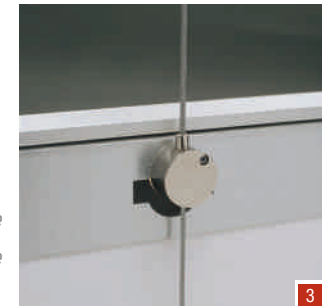

3. Der Fixaufhänger lässt sich leicht in die vorgesehenen Löcher rückseitig im Grundelement einhängen.  
*The fixing holder can be easily attached to the corresponding spacer holes on the rear of the base element.*

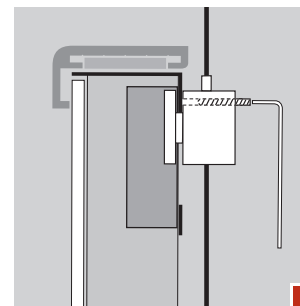

4. Durch einen integrierten Gewindestift kann der Fixaufhänger mit einem Inbusschlüssel am Grundelement fixiert werden.  
*An integrated threaded pin allows the fixing holder to be fixed to the base element using an Allen key.*

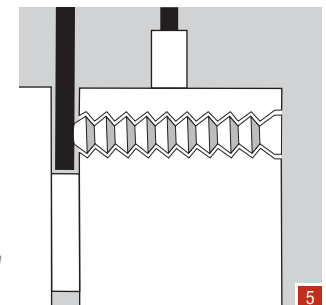

5. Der Gewindestift gewährleistet ein hohes Maß an Sicherheit gegen schnelles Abhängen.  
*The threaded pin provides excellent protection against quick removal of the picture.*

Produkte mit roten Preisangaben sind im Sofortprogramm erhältlich.  
*Products priced in red are included in our fast order service.*

# Alternativen zum Fixaufhänger.

## Alternatives to the fixing holder.

### Die Rändelschraube | *The thumb screw*

Eine weitere Möglichkeit der Aufhängung ist der Einsatz einer Rändelschraube. Sie empfiehlt sich, wenn Funktionalität und Zeitbedarf beim Ausstellungsaufbau eine untergeordnete Rolle spielen. *Another mounting option is to use a thumb screw. This is recommended if functionality and time are of secondary importance when installing the exhibition.*

### Rändelschraube | *Thumb screw*

1,35 EUR

### Die Doppelrändelschraube | *The double thumb screw*

Durch Einsetzen der Doppelrändelschraube können Bilder auch Rücken an Rücken frei im Raum hängen. *A double thumb screw allows pictures to be hung freely back to back in the showroom.*

### Doppelrändelschraube | *Double thumb screw*

2,50 EUR

### Die Universalhaken | *The universal hook*

Zwei herkömmliche Haken zur Aufhängung am Seil. Sie sind nicht für unsere Magnetrahmen zu empfehlen, sondern gehören zu unserem zusätzlichen Service für Sie.

*Two conventional hooks for hanging on the cord. These are not recommended for our magnetic frames but are an additional service we provide for you.*

### Universalhaken | *Universal hook*

Groß | *Big* 1,15 EUR  
Klein | *Small* 0,90 EUR

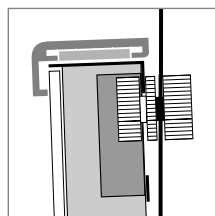

**Rändelschraube**  
*Thumb screw*

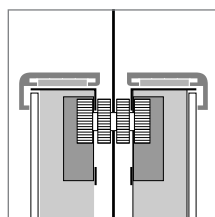

**Doppelrändelschraube**  
*Double thumb screw*

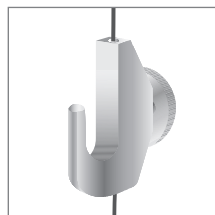

**Universalhaken groß**  
*Universal hook big*



**Universalhaken klein**  
*Universal hook small*

### Gewichtsangaben/„Arbeitslast“

Im Hinblick auf eine bestmögliche Sicherheit bei der Aufhängung unserer Rahmen an Seilen empfehlen wir generell die Kombination von Edelstahlseil und Fixaufhänger. Selbstverständlich sind auch die Perlonseile oder die angebotenen Alternativen zum Fixaufhänger kombinierbar. Hier gilt es jedoch die geringere Belastbarkeit hinsichtlich des Rahmengewichts und die örtliche Beschaffenheit der Wände bei der Montage der Galerieschienen entsprechend zu berücksichtigen. Eine Gewährleistung schließen wir aus, da die Einflussfaktoren für die Systemsicherheit teilweise außerhalb unseres Einfluss- und Verantwortungsbereichs liegen. Für Fragen und zur Beratung diesbezüglich steht Ihnen das Halbe-Team gerne zur Verfügung!

### *Weight specifications/"The workload"*

*When it comes to the best possible reliability when hanging our frames on cord, we generally recommend a combination of stainless steel cord and fixing holder. The perlon cord and other available alternatives to the fixing holder can also of course be combined, however, in this case the reduced load capacity in respect of the weight of the frame and the condition of the showroom wall when attaching the gallery rails need to be taken into account. We accept no liability in this case, as the factors which impact on system reliability are to some extent beyond our control – and are therefore outside our responsibility. Your Halbe Team would be pleased to answer your questions and advise you on this subject.*

Produkte mit roten Preisangaben sind im Sofortprogramm erhältlich.  
*Products priced in red are included in our fast order service.*

# Die Bildsicherung.

## Our picture locks.

### Bildsicherung 1 (BS 1) | Picture lock 1 (BS 1)

Dieses System ermöglicht die unauffällige Sicherung des Bilds im Rahmen. Dabei wird der Profilrahmen oben und unten mit dem Grundelement verschraubt. Die kleinen Schrauben können nur mit einem Spezialwerkzeug entfernt werden, das im Lieferumfang enthalten ist. **5,75 EUR**

*This system allows the picture to be locked discreetly into the frame. The profile frame is screwed to the base element at the top and bottom. The small screws can only be removed using a special tool (included in delivery). 5,75 EUR*

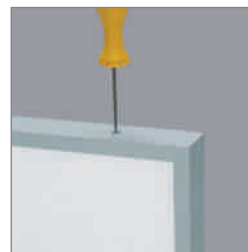

BS 1

### Bildsicherung 3 (BS 3) | Picture lock 3 (BS 3)

Hier wird das Grundelement direkt mit der Wand sicher verschraubt. Am besten kombinieren Sie die Bildsicherung BS 1 mit der Bildsicherung BS 3 – so sind Bild und Rahmen gleichzeitig perfekt geschützt. Die Bildsicherung BS 3 ist nicht geeignet für den Leucht-, Distanz- und PROTECT-Magnetrahmen. **2,75 EUR**

*Here, the base element is securely screwed direct to the wall. The ideal scenario is to combine picture lock BS 1 with picture lock BS 3 – so that the picture and the frame are perfectly protected at the same time. Picture lock BS 3 is not suitable for our illuminated, the Distance and the PROTECT magnetic frame. 2,75 EUR*



BS 3

### Bildsicherung 4 (BS 4) | Picture lock 4 (BS 4)

Das Besondere an dieser Bildsicherung ist, dass sie mit einem Spezialschlüssel im Mittenloch des Grundelements verriegelt wird – wahlweise oben, unten oder in beiden Mittenlöchern. Zu empfehlen ist die Sicherung im unteren Mittenloch bei gleichzeitiger Verwendung von Bilderhaken o. Ä. in den beiden oberen Aufhängelöchern. Für den PROTECT-Magnetrahmen gibt es eine spezielle Bildsicherung BS 4. **5,75 EUR**

*What is special about this picture lock is that it is locked with a special key in the centre hole of the base element – either at the top, bottom or in both centre holes. We recommend locking in the bottom centre hole while using picture hooks or similar in the two hanging holes at the top. The BS 4 is a special picture lock for the PROTECT magnetic frame. 5,75 EUR*



BS 4

### Spezialschlüssel | Special key

**3,50 EUR**

### Bohrschablone | Drilling template

**5,50 EUR**

Nach der Wandmontage der BS 4, wird die Sicherung mit dem Spezialschlüssel verriegelt.

*Once the BS 4 is fitted to the wall, the lock is secured using the special key.*

Produkte mit roten Preisangaben sind im Sofortprogramm erhältlich.  
*Products priced in red are included in our fast order service.*

# Das Zubehör.

## Our accessories.

Gerade bei Ausstellungen darf es oftmals ein bisschen mehr sein: Aus diesem Grund bieten wir weiteres Zubehör an, das Ihre Kunstwerke sowohl kennzeichnet, fixiert als auch perfekt in Szene setzt. Exhibitions in particular often demand that little bit more. That's why we supply other accessories which not only identify and secure your works of art but also show them off to their best advantage.

### Halter für Titeltkarte | Title card holders

Aus Acryl, kantenpoliert, für Titeltkarten bis ca. 85 x 55 mm, zur magnetischen Befestigung am Grundelement **2,75 EUR**

Acrylic with polished edges for title cards up to approx. 85 x 55 mm, magnetically attached to base element **2.75 EUR**



### Titeltkarte | Title cards

Titeltkarten, 85 x 55 mm, 250 g/m<sup>2</sup>, bedruckt, passend für Halter aus Acryl. Verpackungseinheit (50 Stück) **2,75 EUR**

Title cards, 85 x 55 mm, 250 g/m<sup>2</sup>, printed, to fit acrylic holders, per pack (50 pcs.) **2.75 EUR**



### HERMAfix transfer Klebepender

HERMAfix transfer adhesive dispenser

Selbstklebend, rückstandsfrei ablösbar durch Rubbeln. 15-m-Rolle **6,50 EUR**  
Self-adhesive, fully removable by rubbing, 15 m roll **6.50 EUR**



### filmoplast P I filmoplast P

Spezialpapier: selbstklebend, hauchdünn, transparent (ca. 20 g/m<sup>2</sup>). Säurefrei, mit Calciumcarbonat gepuffert. Zum unauffälligen Ausbessern und Fixieren von dünnen Papieren. 50 m x 2 cm **7,80 EUR**

Special paper: self-adhesive, wafer-thin, transparent (approx. 20 g/m<sup>2</sup>). Acid-free, with calcium carbonate buffer. For discreet repairs and for fixing thin papers, 50 m x 2 cm **7.80 EUR**



### filmoplast P90 I filmoplast P90

Selbstklebendes Fälzelpapier: weiß, reißfest (ca. 40 g/m<sup>2</sup>). Säurefrei, mit Calciumcarbonat gepuffert. Beispielsweise zum Befestigen von Bildern am Passepartout. 50 m x 2 cm **7,80 EUR**

Self-adhesive backlining paper: white, tear-resistant (approx. 40 g/m<sup>2</sup>). Acid-free, with calcium carbonate buffer. For example, for attaching pictures to the passepartout, 50 m x 2 cm **7.80 EUR**



### Reinigungs- und Pflegemittel für Plexiglas, antistatisch

Care and cleaning agent for Plexiglas, antistatic

Sprühflasche 500 ml **7,25 EUR**  
Spray bottle 500 ml **7.25 EUR**



### Spezial-Pflegetuch für Reinigungs- und Pflegemittel

Special care cloth for care and cleaning agent

speziell für Reinigungszwecke, waschbar bis 40°C **3,25 EUR**

Specially developed for cleaning, washable up to 40°C **3.25 EUR**



### Polierpaste für Plexiglas

Polishing compound for Plexiglas

entfernt zuverlässig Kratzer und Blindstellen, Tube 75 ml **6,75 EUR**

Safely removes scratches and flaws, 75 ml tube **6.75 EUR**



### Spezial-Poliertuch für Polierpaste

Special polishing cloth for polishing compound

speziell für Polierzwecke, waschbar bis 40°C **3,75 EUR**

Specially developed for polishing, washable up to 40°C **3.75 EUR**

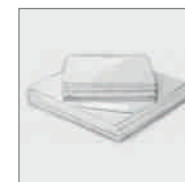

Produkte mit roten Preisangaben sind im Sofortprogramm erhältlich.  
Products priced in red are included in our fast order service.